

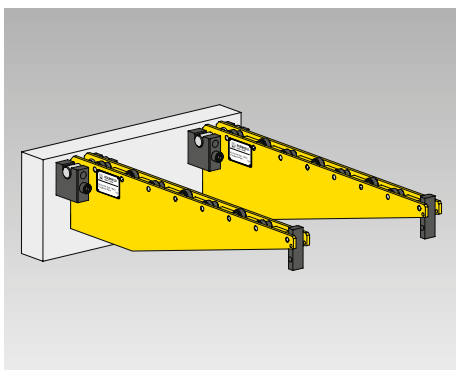

Несущие консоли подвесные

для простой и рациональной смены штампов на столе пресса,
нагрузка на пару консолей от 5 до 30 кН



Преимущества

- Простое и безопасное обращение со штампом
- Сокращение времени простоя пресса благодаря простой и рациональной смене штампа
- Высококачественное ударостойкое покрытие
- Высокие допускаемые нагрузки

Применение

Применение несущих консолей позволяет обеспечить безопасную смену тяжелых штампов, сэкономить при этом время и усилия.

Описание

Несущие консоли устанавливаются в держателях, закрепляемых на той стороне пресса, где производится смена штампов. Держатели поставляются вместе с консолями. Консоли используются парно и выбираются для штампов с максимальным весом.

Штампы устанавливаются на консолях с помощью крана, тельфера или вилочного погрузчика. Несущие ролики снабжены высокопрочными закаленными игольчатыми подшипниками. Концевой стопор позволит перемещение в одном направлении. Наружная поверхность имеет ударопрочное покрытие RAL1004, золотисто-желтое.

Комплект поставки

- 2 несущих консоли (1 пара)
- 1 комплект держателей (4 шт.)

Принадлежности

Держатели

Подвесные консоли могут использоваться на нескольких прессах. В этом случае требуется дополнительный комплект держателей, который может быть заказан как принадлежность или сменная часть. (1 комплект содержит 4 держателя)

№ изделия **718350007**

Несущие консоли согласно особым требованиям заказчика

Например, вставные несущие консоли доступны по отдельному запросу



Вставные подвесные несущие консоли

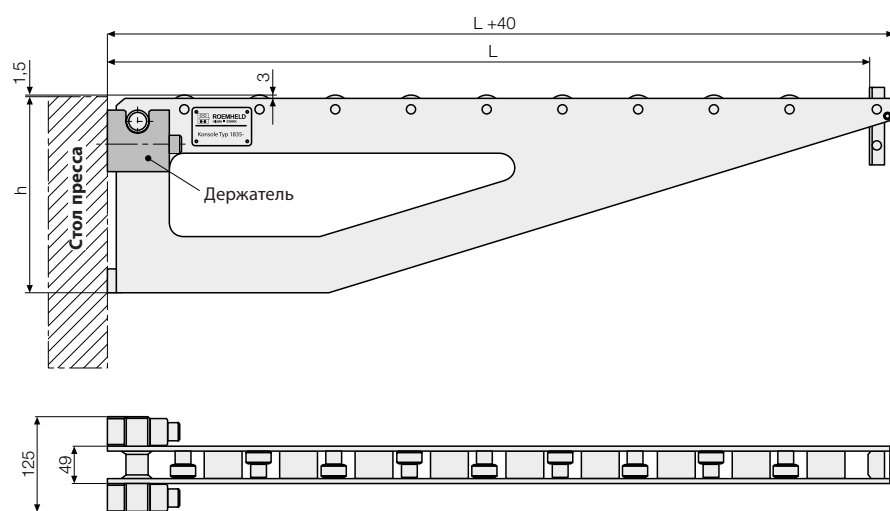

Отверстия для крепления держателей

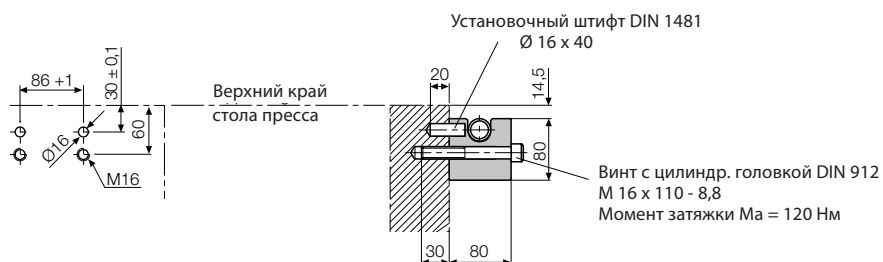

Технические характеристики

Нагрузка (пара) [кН]	Опорная длина L [мм]	Высота h [мм]	Вес (пара) [кг]	№ изделия (пара)
5	500	120	23	8 1835 0001
10	500	150	26	8 1835 0002
10	800	180	40	8 1835 0003
10	1000	250	48	8 1835 0104
20	800	250	40	8 1835 0105
20	1000	300	57	8 1835 0006
20	1250	350	80	8 1835 0107
30	800	400	60	8 1835 0008
30	1000	450	74	8 1835 0009
30	1250	500	107	8 1835 0010