

Несущие консоли

для простой и удобной смены штампов на столе пресса

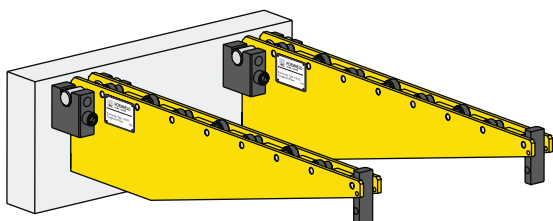

ROEMHELD
HILMA ■ STARK



Покрытие: RAL 1004, золотисто-желтое

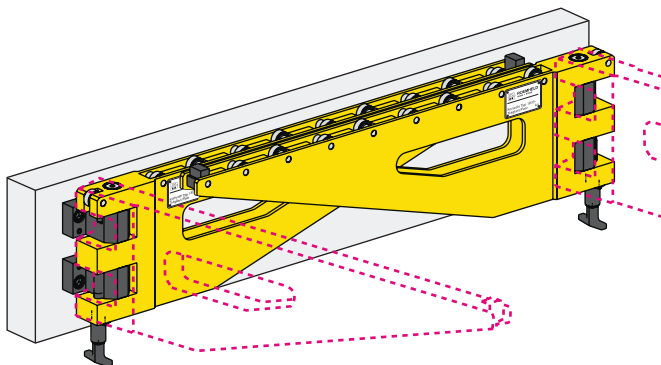
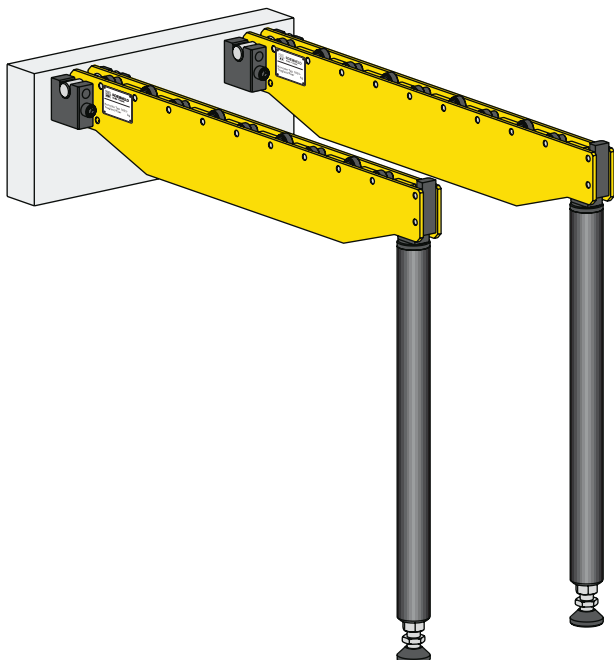

Несущие консоли подвесные

Несущие консоли устанавливаются в держателях, закрепляемых на той стороне пресса, где производится смена штампов. Держатели входят в комплект поставки консолей. Консоли используются парно и выбираются для штампов с максимальным весом.

Штампы устанавливаются на консолях с помощью крана, тельфера или вилочного погрузчика.

Несущие ролики снабжены высокопрочными закаленными игольчатыми подшипниками. Концевой стопор позволяет перемещение в одном направлении.

Наружная поверхность имеет ударопрочное покрытие RAL1004, золотисто-желтое.

Подвесные консоли могут использоваться на нескольких прессах. В этом случае требуется дополнительный комплект держателей.

Несущие консоли с опорами

Для крупных и тяжелых штампов консоли дополнительно оснащаются опорами.

Для компенсации неровности пола опоры выполнены регулируемыми по высоте и снабжены шаровым шарниром в основании. Регулировка опор по высоте в пределах ± 60 мм.

Концевой стопор позволяет перемещение в одном направлении.

Несущие консоли складывающиеся

Консоли постоянно закреплены на столе пресса и могут разворачиваться для смены штампов.

Этот тип консолей рекомендуется в случае, если пространство перед прессом ограничено, или снятие консолей и их промежуточное хранение невозможно или нежелательно.

Данные о несущих роликах, концевом стопоре, покрытии – см. выше.

Специальные исполнения несущих консолей – по запросу.



Отверстия для крепления

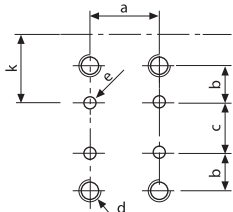

Винты с цилиндрической головкой DIN 912
M16 x40, 8.8
M = 120 Нм
Штифт DIN 1481 Ø 10 x 50

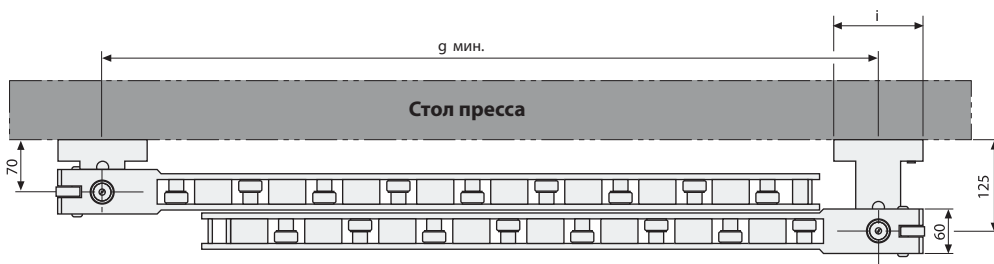
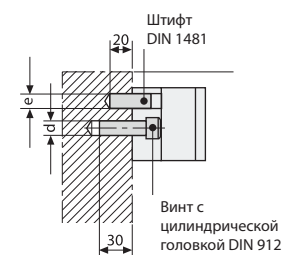
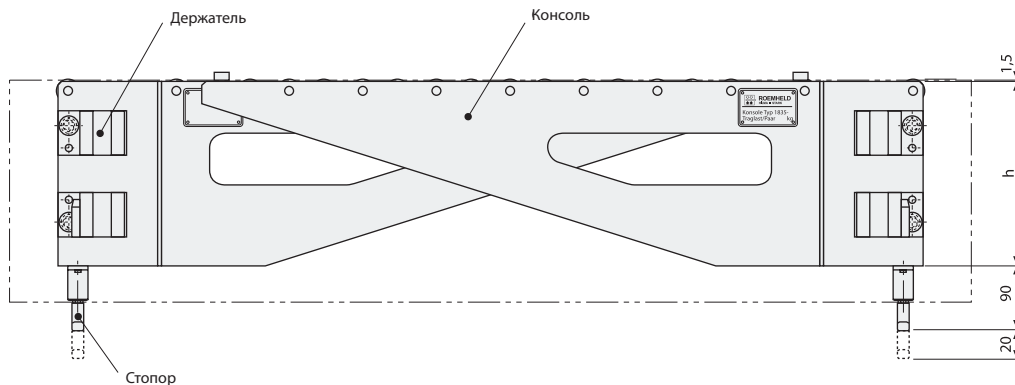

Комплект поставки: 2 несущих консоли (левая и правая)
4 держателя (в сборе с консолью)

Несущая консоль может поворачиваться в левую и правую сторону

№ изделия для 1 пары	Макс. нагр./ пара [кН]	Опорная длина L [мм]	Размеры [мм]								
			a ^{±0,2}	b ^{±0,1}	c ^{±0,1}	d	e	g	h	i	k ^{±0,1}
8.1835.1001	10	500	90	30	20	M16	Ø10	550	200	120	91,5
8.1835.1002	10	1000	90	30	70	M16	Ø10	1050	250	120	91,5
8.1835.1003	20	1000	90	30	120	M16	Ø10	1050	300	120	91,5
8.1835.1004	20	1250	90	30	170	M16	Ø10	1300	350	120	91,5
8.1835.1105	40	1000	90	30	210	M16	Ø10	1050	450	120	121,5
8.1835.1106	40	1250	90	30	260	M16	Ø10	1300	500	120	121,5
8.1835.1107	60	1000	90	30	310	M16	Ø10	1050	550	120	121,5
8.1835.1108	60	1250	90	30	460	M16	Ø10	1300	700	120	121,5

Несущие консоли поставляются парно, в сборе с держателями, готовые к установке.
Специальные исполнения поставляются по запросу.

Специальные исполнения консолей, например, «вставные консоли» поставляются по запросу

